



# SUPERSCREEN YULCANO



Vaglio vibrante semovente radio-comandato su carro cingolato. La macchina è dotata di una capiente tramoggia e di un alimentatore a piastre che provvede a dosare il flusso di materiale sul vaglio vibrante.

Il materiale fine viene poi scaricato nello scavo tramite un nastro trasportatore.

Questa macchina è particolarmente versatile ed idonea a qualsiasi configurazione del terreno e della pista, nei collegamenti e nei tratti in cui gli scavi hanno grande sezione.



*Self-propelled radio-controlled vibrating screen machine with tracked undercarriage. This machine is equipped with a large hopper and an apron feeder that meters the flow of material on the vibrating screen. The fine material is dropped into the trench by a conveyor belt.*

*This machine is particularly versatile and suitable for any type of terrain and track, for connections and sections with large trenches.*



*Criba vibrante semoviente radio-controlada sobre vehículo de orugas. La máquina está dotada de una tolva de gran capacidad y de un alimentador de placas, que se encarga de dosificar el flujo de material en la criba vibrante.*

*Posteriormente, el material fino es descargado en la excavación mediante una cinta transportadora.*

*Esta máquina es especialmente versátil y resulta idónea para cualquier configuración del terreno y de la pista, en los enlaces y en los tramos en los que las excavaciones tienen una sección muy grande.*

# SUPERSCREEN YULCANO

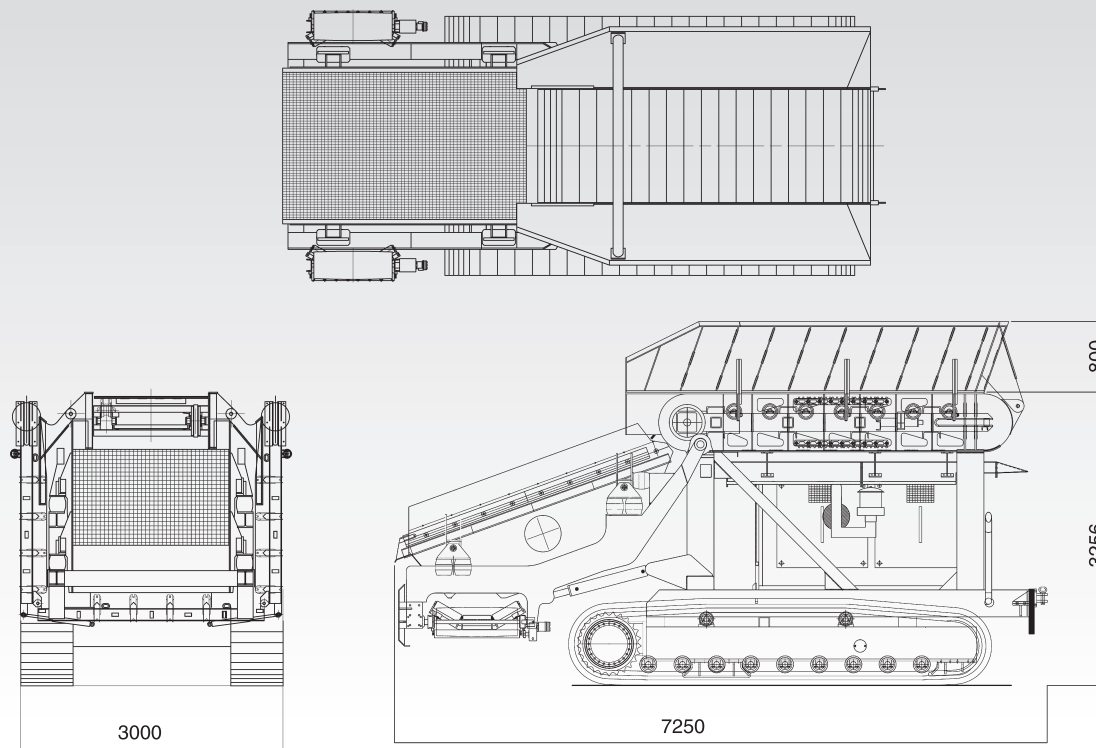

## SCHEDA TECNICA - TECHNICAL DATA - DATOS TECNICOS

Motore diesel (marca) - Diesel engine (Make) - Motor diesel (marca)	CATERPILLAR
Tipo - Model - Tipo	C6.6
N° cilindri - No. of cylinders - N.º de cilindros	4
Raffreddamento - Cooling - Enfriamiento	acqua - water - agua
Potenza a 2000 giri/1' - Power at 2000 revs.1' - Potencia a 2.000 revs.1'	225 HP - 2200 RPM
Avviamento elettrico - Electric starting - Arranque eléctrico	24 V
Comandi operativi - Operating controls - Mandos operativos	radiocomando - radio control - radiomando
Marca - Make - Marca	AUTEC
Tipo - Model - Tipo	MA 22 Serie C 26 Pro
Larghezza cingolo - Track width - Anchura de la oruga	600 mm
Larghezza carreggiata - Track gauge - Anchura de la vía	3000 mm
Pendenza max operativa - Max. operating slope - Pendiente máxima operativa	20° (35%)
Pendenza max operativa laterale - Max. operating lateral slope - Pendiente máx. lateral operativa	5° (8%)
Luce griglia standard - Standard grate clearance - Luz rejilla estándar	min. 10 mm - max 50 mm
Capacità serbatoio olio centralina Tank capacity for control unit oil - Capacidad depósito de aceite centralita	300 l / 79 gal (USA)
N° batterie - No. of batteries - N.º de baterías	2
Intensità corrente - Current intensity - Intensidad de corriente	50 A
Tensione - Voltage - Tensión	12 V
Peso totale (con serbatoi riforniti e nastro trasversale montato) Total Weight (with full tanks and transverse belt fitted) Peso total (con depósitos repostados y cinta transversal montada)	26400 kg / 58200 lbs